

AUTRES STORES



CEREZA
STORE BANNE COFFRE

CEREZA
STORE BANNE COFFRE

Store pour terrasse et balcon, store à bras invisibles, toile complètement intégrée dans un coffre haut de gamme. Le store CEREZA allie design et robustesse.



LEXIA
STORE LOGGIA

LEXIA
STORE LOGGIA

Pour balcon et loggia de petite taille, le store LEXIA à bras invisibles, transforme efficacement l'espace et vous simplifie la vie.



SONOMA
STORE BANNE COFFRE

SONOMA
STORE BANNE COFFRE

Store pour terrasse et balcon, store à bras invisibles, toile complètement intégrée dans un coffre haut de gamme. Le store SONOMA allie design et esthétique, une barre de charge plus fine que le CEREZA.



Document et photos non contractuels - Conception : SETT / 2023 - Ne pas jeter sur la voie publique.

MORAVIO

STORE BANNE MONOBLOC



www.storetoile.fr

MORAVIO

STORE BANNE MONOBLOC

Le store banne MORAVIO est un store banne monobloc à bras invisible pour balcons et grandes terrasses. Confectionné sur mesure, il peut s'adapter à de très grandes dimensions, jusqu'à 16 mètres de largeur. Il offre ainsi la protection solaire idéale et robuste pour apporter de l'ombre aux espaces extérieurs et tempérer l'intérieur des bâtiments.

Tous les stores bannes de Store et Toiles offrent une bonne résistance au vent et se déclinent dans un large choix de coloris.



Descriptif

- Supports indépendants en fonte d'aluminium blanc
- Banne autoportante sur tube carré 40x40x2 ép.
- Tube d'enroulement en acier galvanisé diamètre 78 rainuré
- Inclinaison réglable jusqu'à 90°
- Lambrequin séparé
- 2 bras, 3 bras ou 4 bras
- Bras à chaîne
- Pose de face ou plafond
- RAL **9010 7016 1015** standard
- Toile acrylique

Manoeuvres

- Par treuil
- Electrique Filaire
- Electrique Radio
- Electrique avec commande de secours

Options

- Auvent de protection
- Lambrequin enroulable
- Joue de côté
- Bras croisés réalisables
- Autres laquages tous RAL
- Automatismes vent et soleil
- Système d'éclairage par leds encastrés dans les bras
- Marquage sur lambrequin ou sur toile



NORMES VENT

Jusqu'à 3,00	C2
Jusqu'à 3,50	C1



MANIVELLE



ELECTRIQUE



CAPTEUR VENT/SOLEIL



TELECOMMANDE

Schéma technique

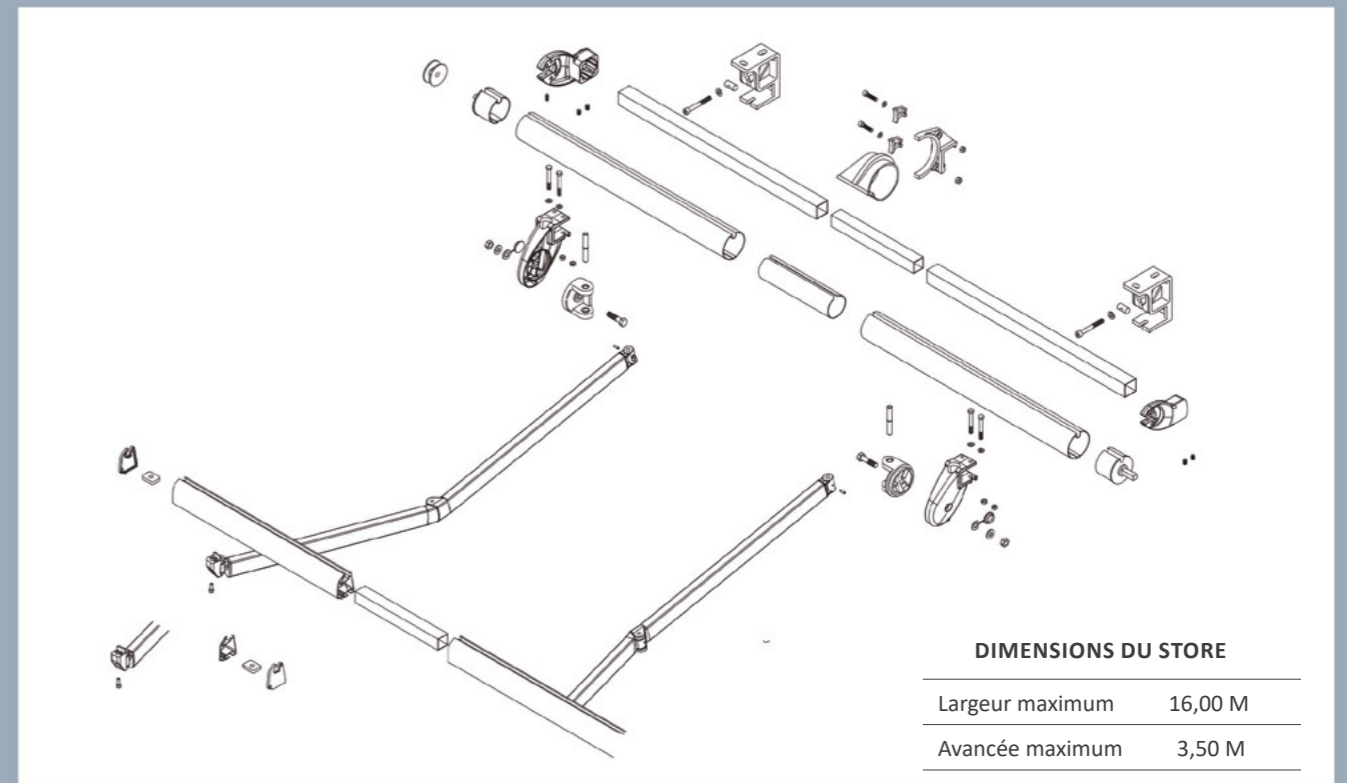

DIMENSIONS DU STORE

Largeur maximum	16,00 M
Avancée maximum	3,50 M

Supports

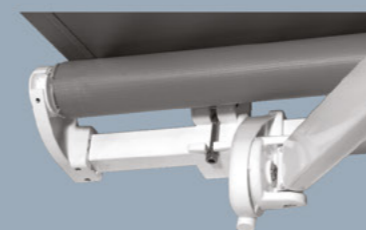
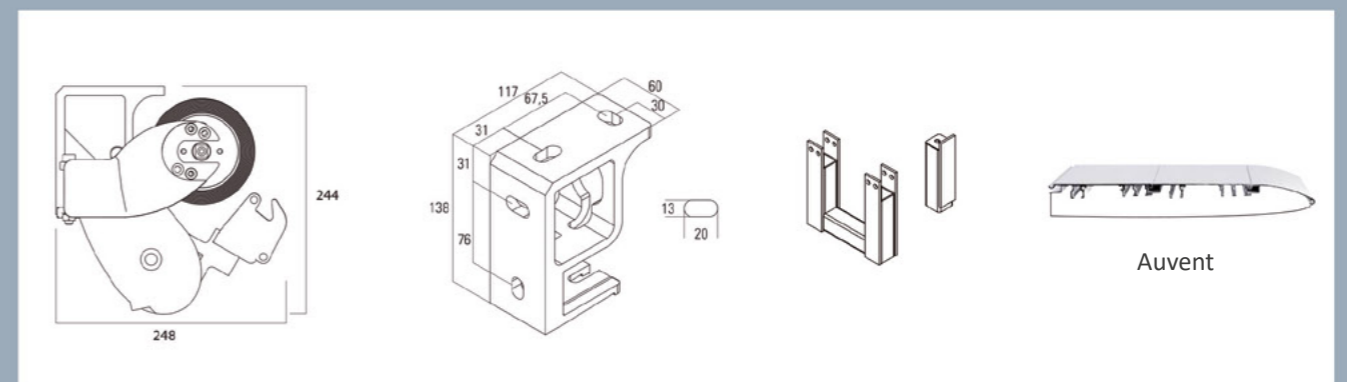

Bras à chaîne

Lambrequin

- Hauteur standard 200 mm
- Choix parmi 4 modèles

